

FUJIFILM

FCR CAPSULA X ^{NEW}

FUJI COMPUTED RADIOGRAPHY

*Versatilità ed affidabilità garantite da una grande esperienza.
Inizia la nuova epoca dei compatti FCR Fujifilm.*

*Image
Intelligence™*



Caratteristiche FCR CAPSULA X FUJIFILM

Componenti Standard:

- FCR CAPSULA X Lettore di Immagini (Modello: CR-IR 357)
- AC cavo di alimentazione

Altri Componenti di Sistema:

- Cassetta IP tipo CC, LC
- CR Console
- Stampante: DRYPIX 1000/3000/4000/7000

Imaging Plate:

- ST-VI: 14" x 17", 14" x 14", 10" x 12", 8" x 10", 15 x 30 cm (pollici)
35 x 43 cm, 35 x 35 cm, 24 x 30 cm, 18 x 24 cm, 15 x 30 cm (Metrico)

Cassetta IP:

- Tipo CC: 14" x 17" (35.4 x 43 cm), 14" x 14" (35.4 x 35.4 cm), 10" x 12",
8" x 10", 24 x 30 cm, 18 x 24 cm, 15 x 30 cm
- Tipo LC: 35.4 x 124.5 cm, 35.4 x 101.7 cm, 35.4 x 83 cm, 25.2 x 58 cm,
24 x 57 cm

Tempo richiesto per ciclo di trattamento IP:

Tipo IP	Tempo richiesto
14" x 17" (35 x 43 cm)	Approx. 82 sec.
14" x 14" (35 x 35 cm)	Approx. 72 sec.
10" x 12"	Approx. 66 sec.
8" x 10"	Approx. 53 sec.
24 x 30 cm	Approx. 66 sec.
18 x 24 cm	Approx. 50 sec.
15 x 30 cm	Approx. 65 sec.

- Il tempo richiesto per il cambio di cassetta è considerato essere di zero secondi.
- Il tempo richiesto per la cancellazione dell'immagine è per un'esposizione a 25mR di dose.

Capacità di elaborazione

Tipo IP	Tempo richiesto
14" x 17" (35 x 43 cm)	Approx. 43 IP/ora
14" x 14" (35 x 35 cm)	Approx. 50 IP/ora
10" x 12"	Approx. 54 IP/ora
8" x 10"	Approx. 67 IP/ora
24 x 30 cm (ST)	Approx. 54 IP/ora
18 x 24 cm (ST)	Approx. 72 IP/ora
15 x 30 cm (ST)	Approx. 55 IP/ora

- Il tempo richiesto per il cambio di cassetta è considerato essere di zero secondi.
- Il tempo richiesto per la cancellazione dell'immagine è per un'esposizione a 25mR di dose.

Tempo di stampa su DRYPIX 7000 attraverso la rete via CR Console:

Approx. 135 sec. (35 x 43 cm)

Tempo di visualizzazione su CR Console:

- 35 x 43 cm: Approx. 52 sec.
- 18 x 24 cm: Approx. 31 sec.

Numero di Stackers: 1

Lettura scala di grigi: 12 bits

Rete: 10 Base T/100 Base TX

Dimensioni (L x P x H): 590 x 380 x 810 mm (23" x 15" x 32")

Peso: 99 kg (218 lbs.)

Alimentazione:

Monofase 50-60Hz
AC 120-240V +/- 10%
5A (max)

Condizioni ambientali:

- Condizioni operative:
Temperatura: 15-30° C
Umidità: 15-80%RH (senza condensa)
- Condizioni non operative:
Temperatura: 0-45° C
Umidità: 10-90%RH (senza condensa)

Dimensioni

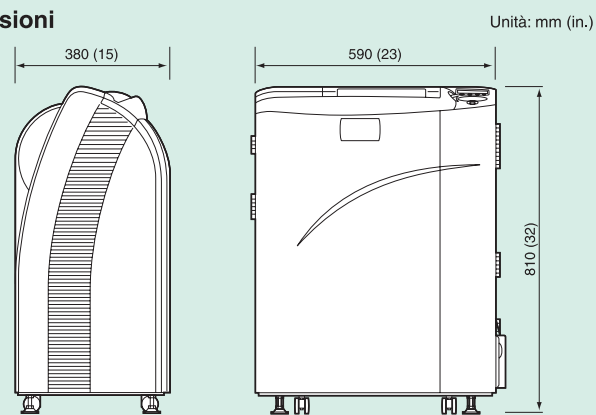

IP Cassette Tipo CC

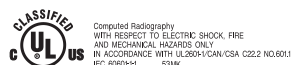

Le caratteristiche ed i requisiti del PC sono soggetti a cambiamenti senza preavviso.
Tutti i marchi sono depositati presso i rispettivi proprietari.

FUJIFILM Corporation

26-30, NISHIAZABU 2-CHOME, MINATO-KU, TOKIO 106-8620, JAPAN

FUJIFILM Medical Systems Italia SPA

VIA FIRENZE, 6/B - 20063 CERNUSCO SUL NAVIGLIO (MI)
TEL. +39 02 92109909 - FAX +39 02 92109915

Ref. No. XB-567E (SK-05-11-F1120-F9711) ©2005 Fuji Photo Film Co., Ltd.